



Precision Medical



*Continu intermitterend
PM3300D afgebeeld*



*Continue
PM3100 afgebeeld*

VacuumRegulator

CONTINU EN CONTINU INTERMITTEREND

MODEL SERIE:

PM3000, PM3100, PM3200, PM3300, PM3400, PM3500, PM3600

VOORZICHTIG

Federal (USA) law restricts this device to sale by or on the order of a physician.



INHOUD

ONTVANGST/INSPECTIE	2
BEOOGD GEBRUIK	2
VOOR GEBRUIK ALLE INSTRUCTIES LEZEN	2
VERKLARING VAN AFKORTINGEN	3
VEILIGHEIDSGEGEVINGEN – WAARSCHUWINGEN EN AANDACHTSPUNTEN	3
SPECIFICATIES	3-4
GEBRUIKSAANWIJZING	5
CONTINUE SERIE (PM3000, PM3100, PM3500 EN PM3600)	
BESCHRIJVING VAN ONDERDELEN	6
ONDERDELENLIJST	6
REPARATIEKITS	7
DEMONTAGEVOORSCHRIFTEN	7
MONTAGEVOORSCHRIFTEN	7
CONTINUE INTERMITTERENDE SERIE (PM3300 & PM3400)	
BESCHRIJVING VAN ONDERDELEN	8
ONDERDELENLIJST	8
REPARATIEKITS	9
DEMONTAGEVOORSCHRIFTEN	9
MONTAGEVOORSCHRIFTEN	9
ILLUSTRATIE REINIGEN VACUÛMREGELAAR	10
REINIGING/ONTSMETTING	10
ONDERHOUD	11
RETOURNEREN	11
AFVOERINSTRUCTIES	11
PROBLEMEN OPLOSSEN	11
BEPERKTE GARANTIE	12

ONTVANGST/INSPECTIE

Haal de *vacuümregelaar* van Precision Medical Inc. uit de verpakking en controleer hem op beschadiging. Als er beschadiging aanwezig is, mag u het apparaat NIET GEBRUIKEN en dient u contact op te nemen met de leverancier.

BEOOGD GEBRUIK

De apparaten zijn bedoeld om de hoeveelheid vacuüm te regelen en te tonen van een centraal vacuümsysteem dat bij verschillende medische zuigprocedures wordt gebruikt.

LEES ALLE INSTRUCTIES VÓÓR GEBRUIK

Deze handleiding geeft medisch personeel aanwijzingen voor de installatie en bediening van de *vacuümregelaar*. U krijgt deze handleiding voor uw veiligheid en om beschadiging van de vacuümregelaar te voorkomen. Als u deze handleiding niet begrijpt, mag u de vacuümregelaar NIET GEBRUIKEN en dient u contact op te nemen met uw leverancier.

VERKLARING VAN AFKORTINGEN

l/min	Liter per minuut
mmHg	Millimeters kwik
inHg	Inches kwik
kPa	Kilopascal

VEILIGHEIDSINFORMATIE – WAARSCHUWINGEN EN AANMANINGEN TOT VOORZICHTIGHEID

WAARSCHUWING

Duidt op een mogelijk gevaarlijke situatie die, indien deze niet wordt vermeden, tot ernstig of dodelijk letsel kan leiden.

VOORZICHTIG

Duidt op een mogelijk gevaarlijke situatie die, indien deze niet wordt vermeden, tot gering of matig ernstig letsel kan leiden.

VOORZICHTIG

Duidt, zonder het veiligheidssymbool, op een mogelijk gevaarlijke situatie die, indien deze niet wordt vermeden, tot materiële schade kan leiden.



RAADPLEEG BIJGELEVERDE DOCUMENTEN



Dit product bevat geen van natuurrubberlatex vervaardigde onderdelen.

WAARSCHUWING

- Gebruik de vacuümregelaar **NIET** voor iets anders dan waarvoor het bedoeld is. Persoonlijk letsel en/of schade aan de regelaar kunnen het gevolg zijn van misbruik.
- Deze vacuümregelaar mag alleen worden gebruikt door personeel dat daarvoor instructies en training heeft ontvangen.

SPECIFICATIES

METERBEREIK: *Linksom

PM3000: 0 - 200 mmHg – Volledig vacuüm	*PM3300E: 0 - 200 mmHg (0 - 26 kPa)
*PM3000E: 0 - 200 mmHg (0 - 26 kPa)	*PM3300EHV: 0 - 300 mmHg (0 - 40 kPa)
PM3000HV: 0 - 300 mmHg – Volledig vacuüm	PM3300HV: 0 - 300 mmHg – Volledig vacuüm
PM3100: 0 - 200 mmHg – Volledig vacuüm	PM3400: 0 - 150 mmHg
*PM3100E: 0 - 200 mmHg (0 - 26 kPa)	*PM3400E: 0 - 150 mmHg (0 - 20 kPa)
*PM3100EHV: 0 - 300 mmHg (0 - 40 kPa)	PM3500: 0 - 150 mmHg
PM3200: 0 - 100 kPa (750 mmHg) – Volledig vacuüm	*PM3500E: 0 - 200 mmHg (0 - 26 kPa)
*PM3200E: 0 - 100 kPa (750 mmHg) – Volledig vacuüm	PM3600: 0 - 760 mmHg
PM3300: 0 - 200 mmHg - Volledig vacuüm	*PM3600E: 0 - 760 mmHg (0 - 100 kPa)

SPECIFICATIES (vervolg)

NAUWKEURIGHEID METER:

Analoge meter:	± 5% van MAX
Digitaal/Analoog, Dubbele meter:	
Digitale display:	± 1% van volledige schaal
Analoge meter:	± 5% van MAX binnen ref. Indicator

VACUÛMPOORTEN: 1/8 NPT Inwendig

BEDRIJFSMODI:

PM3000, PM3200E en PM3500 serie:	OFF	– (Uit) Geen vacuüm
	REG.	– (Gereguleerd) Verstrekt een afstelbaar, continu vacuümniveau
PM3100, PM3200E3 en PM3600 serie:	LINE	– (Lijn) Verstrekt maximaal, continu vacuüm vanuit de vacuümbron
	OFF	– (Uit) Geen vacuüm
	REG.	– (Gereguleerd) Verstrekt een afstelbaar, continu vacuümniveau
	PM3300, PM3400 serie:	REG.
	OFF	– (Uit) Geen vacuüm
	INT.	– (Intermitterend) Verstrekt een afstelbaar vacuümniveau dat wisselt tussen ON (AAN) en OFF (UIT)

DOORSTROOMSNELHEDEN:

*PM3000, PM3100, PM3200 en PM3500:	REG	50 l/min
	LINE	55 l/min
**PM3600 SERIE:	REG	71 l/min
	LINE	82 l/min
*PM3300:	REG	50 l/min
	INT	10 l/min
*PM3400:	REG	50 l/min
	INT	3 l/min
* MAXIMUM FLOW WORDT VERKREGEN MET EEN VACUÛMBRON VAN 21" Hg (711 kPa)		
** MAXIMUM FLOW WORDT VERKREGEN MET EEN VACUÛMBRON VAN 25" Hg (84,6 kPa)		

MAXIMAAL VACUÛM:

PM3000 en PM3100:	REG. Modus bij volledig vac – 396 mmHg (53 kPa)
PM3200:	REG. Modus bij volledig vac – 750 mmHg (100 kPa)
PM3300 en PM3300HV:	REG. Modus bij volledig vac – 396 mmHg (53 kPa)
PM3400 en PM3500D:	Beperkt tot 170 mmHg (23 kPa)
PM3500E:	Beperkt tot 160 mmHg (21 kPa)
PM3600:	REG. Modus bij volledig vac – 760 mmHg (101 kPa)

± 10 mmHg (1,3 kPa)

INTERMITTERENDE CYCLUSTIJD: Door fabriek ingesteld op zestien (16) seconden AAN en acht (8) seconden UIT (alleen referentie)

Omgevingslimieten werkbereik: -18°C tot 50°C (0°F tot 122°F)

Aanbevolen omgevingslimieten tijdens bedrijf: 13°C tot 29°C (55°F tot 85°F)

Omgevingslimieten opslag:

Temperatuurbereik: -20°C tot 60°C (-4°F tot 140°F)

Vochtigheidsgraad: Max 95% Niet-condenserend

Batterij: (ALLEEN modellen met digitale vacuümmeter) 3 Volt Lithium ½ AA

De specificaties kunnen zonder voorafgaande kennisgeving worden gewijzigd.

GEBRUIKSAANWIJZING

VOORZICHTIG

De vacuümregelaar vóór gebruik inspecteren op zichtbare beschadiging. Bij beschadiging NIET GEBRUIKEN.

- LET OP:**
- Overloopbescherming moet worden gebruikt met de vacuümregelaar. (d.w.z. filter, Vac Trap, vat uitgerust met vlotterafsluiting).
 - De digitale/analoge dubbele meters werken onafhankelijk van elkaar; als de digitale meter uitvalt, werkt de analoge meter nog steeds en andersom.

1. Draai de selectieknop naar 'OFF'.
2. Bevestig de vacuümregelaar op een vacuümbron.
 - A. **REG. MODE (gereguleerde modus) ALLE MODELLEN**
 - a. Draai de selectieknop naar de stand 'REG'.
 - b. Blokkeer de onderste poort van de vacuümregelaar.
 - c. Stel het gewenste vacuüm in met de regelknop.
Vacuüm *VERHOGEN* – Draai de knop *RECHTSOM*
Vacuüm *VERLAGEN* – Draai de knop *LINKSOM*
 - B. **LINE MODE (LIJNMODUS) (Vol, niet-gereguleerd vacuüm) ALLEEN PM3100 en PM3600 SERIE**
 - a. Draai de selectieknop naar 'LINE'.
 - C. **INT. MODE (INT. MODUS) (vacuümcycli ON en OFF.) ALLEEN PM3300 en PM3400 SERIE**
 - a. Draai de selectieknop naar de stand 'REG.' om het gewenste vacuümniveau te selecteren.
 - b. Draai de selectieknop naar de stand 'INT'.
LET OP: De intermitterende cycli begint in de fase 'OFF' en daarom treedt een vertraging op voordat de intermitterende cyclus begint.
3. Draai de selectieknop naar 'OFF' om de vacuümregelaar uit te schakelen.

WAARSCHUWING

- Wanneer u de vacuümregelaar naar 'REG.' draait vanuit de stand 'LINE' of 'OFF', keert het vacuümniveau terug naar de vorige gereguleerde instelling. Het vacuüm kan zijn ingesteld op een verkeerd niveau voor de procedure.
- **ALLEEN PM3300 en PM3400:** Wanneer u de vacuümregelaar op 'REG.' of 'INT.' zet vanuit een andere stand, keert het vacuümniveau terug naar de vorige gereguleerde instelling.
- Bevestig **ALTIJD** de vacuüminstelling alvorens de procedure uit te voeren.
- Het vacuüm **KAN NIET** worden geregeld wanneer de selectieknop is ingesteld op 'LINE'.
- **Volledig lijnvacuüm is aanwezig tussen instellingen.**

REG. MODE (GEREGULEERDE MODUS)

- Draai de selectieknop **volledig** naar rechts naar de regelmodus en bevestig de vacuüminstelling vóór gebruik.

LINE MODE (LIJNMODUS)

- Draai de selectieknop **volledig** naar links voor lijnvacuüm en bevestig de vacuüminstelling vóór gebruik.

VOORZICHTIG

Gebruik de vacuümregelaar **NIET** wanneer de opvangbak 'vol' is. Dit kan verlies van vacuüm en schade aan de vacuümregelaar veroorzaken. Dit **maakt de garantie ongeldig**.

BESCHRIJVING VAN ONDERDELEN (continue modellen)

⚠ VOORZICHTIG

Ontbrekende of onleesbare etiketten moeten worden vervangen; neem contact op met Precision Medical Inc.

PM3000, PM3100, PM3500 en PM3600 Serie

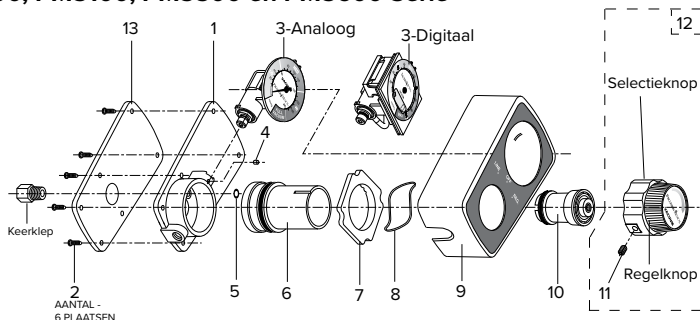

ONDERDELENLIJST

PM3200 Modellen; neem contact op met Precision Medical Inc.

Nr.	Beschrijving	PM3000	PM3100	PM3500	PM3600
1	Behuizing	1561			
--	Keerklep (Export E)	n.v.t.	502230		n.v.t.
2	Schroef	503956 (*505152)			503956
3	Analoge meeteenheid	503694 (*505163)		503826 (*505162)	505937
	Analoge meeteenheid (Export E)	503923	504225		
	Analoge meeteenheid (HV)	504309			
	Analoge meeteenheid (Export E)(HV)	506384			506555
	Digitale eenheid	505244 (0-200 mmHg)		505391 (0-150 mmHg)	505938
	Digitale eenheid (HV)	505392 (0-300 mmHg)			
	Digitale eenheid (Export E)	506036		506034	506040
	Digitale eenheid (Export E) (HV)	506038 (0-300 mmHg)			
4	Demper	1396			
5	O-ring	1016			
6	Selectie-eenheid	1563	1564	1563	505935
7	Selectiering	502685			
8	Gegolfde veerring	1614 (*505154)			1614
9	Kast	1565	1566	1565	1566
10	Regelaarmodule	1567 (*505164) (*505962)		1567 (*505164)	505962
--	Ring (metaal)	n.v.t.	n.v.t.	502818	n.v.t.
--	Ring (kunststof)	n.v.t.	n.v.t.	503879	n.v.t.
11	Stelschroef	1391 (*505158)			1391
12	Regelknop	1568 (*505165)			1568
13	Achterklep	507769			
--	Batterij voor digitale eenheid	8066			

* ALLEEN MR modellen (PM3000MR, PM3100MR en PM3500MR)

** ALLEEN HV modellen (PM3000HV en PM3100HV)

REPARATIEKITS

	Analoog onderdeelnr.	Digitaal onderdeelnr.
PM3000 / PM3000D Vac Reg	RK6000	RK6000D
PM3000E / PM3000DE Vac Reg	RK6000E	RK6000DE
PM3000HV / PM3000DHF Vac Reg	RK6000HV	RK6000DHF
PM3000DEHV Vac Reg	nvt	RK6000DEHV
PM3100 / PM3100D Vac Reg	RK6100	RK6100D
PM3100E / PM3100DE Vac Reg	RK6100E	RK6100DE
PM3100HV / PM3100DHF Vac Reg	RK6100HV	RK6100DHF
PM3100EHV / PM3100DEHV Vac Reg	RK6100EHV	RK6100DEHV
PM3200E Vac Reg	RK6200E	nvt
PM3500 / PM3500D Vac Reg	RK6500	RK6500D
PM3500E / PM3500DE Vac Reg	RK6500E	RK6500DE
PM3600 / PM3600D Vac Reg	RK6600	RK6600D
PM3600E / PM3600DE Vac Reg	RK6600E	RK6600DE

Niet alle reparatiekits zijn hierboven vermeld, neem contact op met Precision Medical Inc. voor beschikbaarheid.

DEMONTAGEVOORSCHRIFTEN

PM3000, PM3100, PM3500 en PM3600 Serie (Referentie 'BESCHRIJVING VAN ONDERDELEN')

1. Maak de stelschroef (item nr. 11) in de selectieknoop los.
2. Trek de regelknop (item nr. 12) weg van de kast. (De regelaar module (item nr. 10) is op de regelknop geschroefd.)
3. Verwijder de schroeven (item nr. 2) van de achterkant van de regelaar.
4. Separeer de kast (item nr. 9) door deze weg te trekken van de behuizing (item nr. 1).
5. Verwijder de selectie-eenheid (item nr. 6) door deze weg te trekken van de behuizing (item nr. 1).
6. Verwijder de meter (item nr. 3).

MONTAGEVOORSCHRIFTEN

1. Voer om te monteren de 'DEMONTAGEVOORSCHRIFTEN' in omgekeerde volgorde uit.
LET OP:
 - Zorg ervoor dat de selectie-eenheid in de regelknop is geplaatst met de groef in de 12-uurstand.
 - Zorg ervoor dat de lipjes en sleuven op verschillende componenten goed zijn uitgelijnd en vastzitten bij het monteren.
2. Smeer alle O-ringen en holtes in met vacuümvet (onderdeelnr. 1775), geleverd in de vacuümregelaar reparatieset.
3. Herhaal stap 1 t/m 3 van de 'GEBRUIKSAANWIJZING'.
4. Verifieer de nauwkeurigheid van de meter alvorens de vacuümregelaar opnieuw te gebruiken.

BESCHRIJVING VAN ONDERDELEN (Continue intermitterende modellen)

⚠ VOORZICHTIG

Ontbrekende of onleesbare etiketten moeten worden vervangen; neem contact op met Precision Medical Inc.

PM3300 en PM3400 serie

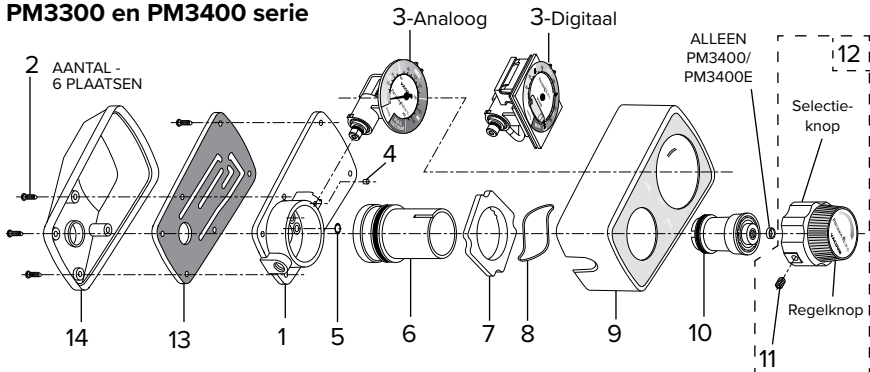

ONDERDELENLIJST

Nr.	Beschrijving	PM3300	PM3400
1	Behuizing	502102	
2	Schroef	503956	
3	Analoge metereenheid	503694	503826
	Analoge metereenheid (Export E)	503923	504225
	Analoge metereenheid (HV)	504309	
	Digitale eenheid	505244 (0-200 mmHg)	505391 (0-150 mmHg)
	Digitale eenheid (HV)	505392 (0-300 mmHg)	
	Digitale eenheid (Export E)	506036	506034
	Digitale eenheid Export E (HV)	506038	
4	Demper	1396	
5	O-ring	502231	
6	Selectie-eenheid	1805	
7	Indexring	502685	
8	Gegolfde veerring	1614	
9	Kast	1827	
10	Regelaarmodule	1567 (*505962)	1567
11	Stelschroef	1391	
12	Regelknop	502100	
13	Timing-module	502103	
14	Achterste kast	1831	

* ALLEEN HV MODELLEN (PM3300HV)

REPARATIEKITS

	Analoog onderdeelnr.	Digitaal onderdeelnr.
PM3300 / PM3300D Vac Reg	RK6300	RK6300D
PM3300HV / PM3300DHV Vac Reg	RK6300HV	RK6300DHV
PM3300E / PM3300DE Vac Reg	RK6300E	RK6300DE
PM3300EHV / PM3300DEHV Vac Reg	RK6300EHV	RK6300DEHV
PM3400 / PM3400D Vac Reg	RK6400	RK6400D
PM3400E / PM3400DE Vac Reg	RK6400E	RK6400DE

DEMONTAGEVOORSCHRIFTEN

PM3300 en PM3400 serie

(Referentie 'BESCHRIJVING VAN ONDERDELEN')

1. Maak de stelschroef (item nr. 11) in de selectieknop los.
2. Trek de regelknop (item nr. 12) weg van de kast. (De regelaarmodule (item nr. 10) is op de regelknop geschroefd.)
3. Verwijder de schroeven (item nr. 2) van de achterkant van het product.
4. Verwijder de achterste kast (item nr. 14) door deze bij het product vandaan te trekken.
5. Verwijder de schroeven (item nr. 2) van de bovenkant van de timing-module.
6. Verwijder de timing-module (item nr. 13) door deze bij de behuizing vandaan te trekken (item nr. 1).
7. Separeer de kast (item nr. 9) door deze weg te trekken van de behuizing (item nr. 1).
8. Verwijder de selectie-eenheid (item nr. 6) door deze weg te trekken van de behuizing (item nr. 1).
9. Verwijder de meter (item nr. 3).

MONTAGEVOORSCHRIFTEN

1. Voer om te monteren de 'DEMONTAGEVOORSCHRIFTEN' in omgekeerde volgorde uit.
LET OP:
 - Zorg ervoor dat de selectie-eenheid is geplaatst met de groef in de 12-uurstand.
 - Zorg ervoor dat de lipjes en sleuven op verschillende componenten goed zijn uitgelijnd en vastzitten bij het monteren.
2. Smeer alle O-ringen en holtes in met vacuümvet (onderdeelnr. 1775), geleverd in de vacuümregelaarreparatieset.
3. Herhaal stap 1 t/m 3 van de 'GEBRUIKSAANWIJZING'.
4. Verifieer de nauwkeurigheid van de meter alvorens de vacuümregelaar opnieuw te gebruiken.

ILLUSTRATIE REINIGEN VACUÛMREGELAAR

(Zie instructies voor reiniging/ontsmetting)

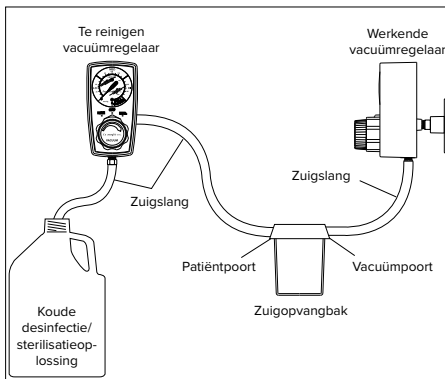

⚠ VOORZICHTIG

- **NIET** autoclavieren of onderdompelen in vloeistof. Dit veroorzaakt schade aan de vacuümregelaar en **maakt de garantie ongeldig**.
- Zet de vacuümregelaar **NIET** op 'INT' (intermitterend) wanneer u hem reinigt. Wanneer er een reinigingsooplossing door de intermitterende modus wordt getrokken, raakt de timing-module beschadigd en wordt de garantie ongeldig.
- Als de vacuümregelaar van binnen verontreinigd raakt, wordt de garantie ongeldig; stuur hem **NIET** terug naar Precision Medical Inc. voor reparatie. Volg het protocol van uw instelling voor gecontamineerde apparatuur.
- Deze vacuümregelaar bevat magnetisch, ijzerhoudend materiaal dat de resultaten van een MRI kan beïnvloeden.
- Controleer of alle aansluitingen stevig vastzitten en niet lekken.

Let op: Modellen die voorwaardelijk MRI-veilig zijn, hebben een sticker met Voorwaardelijk MRI-veilig.



REINIGING / ONTSMETTING (zoals vereist)

1. Bevestig een werkende vacuümregelaar met een continue gereguleerde modus op een minimale vacuümbron van 15 inHg.
2. Meng koude desinfectie-/sterilisatieoplossing volgens de meegeleverde gebruiksaanwijzing.
3. Verbind de slang zoals weergegeven in de reinigingsillustratie op de vorige pagina.
4. Schakel de werkende vacuümregelaar in op een continue gereguleerde modus.
5. Stel het vacuüm af op een minimum van 120 mmHg.
6. Stel de te reinigen vacuümregelaar in op de modus 'REG.' en stel in op 100 mmHg.
7. Laat de koude desinfectie-/sterilisatieoplossing doorlopen en in de zuigbak lopen. De procedure moet doorgaan gedurende de tijd aanbevolen door de fabrikant van de koude desinfectie-/sterilisatieoplossing om te komen tot het gewenste niveau van desinfectie of sterilisatie.
8. Zet de te reinigen vacuümregelaar op de modus 'LINE' (indien toepasselijk).
9. Laat de koude desinfectie-/sterilisatieoplossing doorlopen en in de zuigbak lopen.
10. Stel de werkende vacuümregelaar in op zijn maximale vacuüminstelling.
11. Droog de interne componenten grondig door maximaal vacuüm te trekken door de te reinigen regelaar gedurende minstens 30 seconden in zowel de 'REG.' als 'LINE' modus (indien toepasselijk).

LET OP: Als het niet mogelijk is om koude desinfectie-/sterilisatieoplossing door de regelaar te laten gaan, dan zijn de kanalen volledig geblokkeerd en is **DEMONTAGE** van de regelaar vereist. Volg het protocol van uw instelling voor biologisch risico.

ONDERHOUD

Inspecteer voor elk gebruik de vacuümregelaar visueel op elk teken van schade, NIET GEBRUIKEN indien beschadigd.

RETOURNEREN

Geretourneerde producten vereisen een Returned Goods Authorization (RGA) nummer, neem contact op met Precision Medical Inc. Alle geretourneerde producten moeten verpakt zijn in afgedichte containers om schade te voorkomen. Precision Medical Inc. is niet verantwoordelijk voor goederen die tijdens het vervoer beschadigd zijn. Zie het beleid met betrekking tot geretourneerde goederen van Precision Medical Inc., dat beschikbaar is op het internet op www.precisionmedical.com.

Let op: De Federale wet verbiedt verzending van biologisch gevaarlijk materiaal via de post.

AFVOERINSTRUCTIES

De *vacuümregelaar* afvoeren volgens de plaatselijke voorschriften. **Recyclen**



WAARSCHUWING

Biologisch gevaarlijke hulpmiddelen moeten op de juiste wijze worden afgevoerd.

PROBLEEMOPLOSSING

Als de *vooraf ingestelde vacuümregelaar* niet werkt, raadpleegt u de tabel Probleemoplossing hieronder. Als het probleem niet kan worden opgelost, neemt u contact op met de leverancier.

Probleem	Mogelijke oorzaak	Oplossing
Geen vacuüm aan onderste poort (meter op nul)	<ol style="list-style-type: none">1. Regelaar staat op 'OFF'2. Losgeraakte aansluiting3. Geen vacuüm maar regelaar4. Verstopte vacuümpoort	<ol style="list-style-type: none">1. a. Draai de witte selectiekноп naar de 'REG.' modus b. Verstel de grijze knop voor 'Vooraf ingesteld'2. Haal aansluiting aan3. Sluit aan op een vacuümbron waarvan bekend is dat ze goed werkt4. Demonteer en reinig
Geen vacuüm aan onderste poort (meter toont vacuüm)	Verstopte regelaar	Demonteer en reinig
Vacuüm aan onderste poort (geen waarde op meter wanneer poort wordt geblokkeerd)	Defecte meter	Vervang de meter
Meter keert niet terug naar nul	<ol style="list-style-type: none">1. Verstopte demper2. Beschadigde regelaarmodule3. Defecte meter	<ol style="list-style-type: none">1. Vervang de demper2. Vervang de regelaarmodule3. Vervang de meter
Vacuümregelaar onregelmatig	<ol style="list-style-type: none">1. Vuile regelaarmodule2. Defecte regelaarmodule	<ol style="list-style-type: none">1. Demonteer, reinig en smeert de O-ring2. Vervang de module
Stijve beweging van witte selectiekноп	Vuile holte van selectiemodule of O-ringen	Demonteer en reinig holte en smeert de holte en de O-ringen
Geen digitale display	Batterij leeg	Vervang de batterij
<u>ALLEEN intermitterende modellen:</u> Geen intermitterende (INT.) cyclus	<ol style="list-style-type: none">1. Onjuiste modus geselecteerd2. Defecte timing-module	<ol style="list-style-type: none">1. Draai de selectiekноп naar 'INT.' modus2. Vervang de timing-module



300 Held Drive
Northampton PA 18067, USA
www.precisionmedical.com

T: (+001) 610-262-6090 • F: (+001) 610-262-6080

Gecertificeerd conform ISO 13485

Geldt alleen voor vacuümregelaars met MRI op het etiket gespecificeerd!



Geeft aan dat het hulpmiddel voorwaardelijk MRI-veilig is en in een MR-omgeving kan worden gebruikt

WAARSCHUWING! Dit product mag worden gebruikt in de nabijheid van een MR-omgeving (bijv. in de MR-systeemkamer in de nabijheid van de scanner). Het mag niet worden gebruikt binnen in het MR-systeem (bijv. in de tunnel van de scanner). Het hulpmiddel moet stevig aan een wandgas aansluiting worden bevestigd.

- Deze informatie moet bij het hulpmiddel worden bewaard.
- Voorwaardelijk MRI-veilig met 1,5T MR-systemen.
- Reparaties mogen alleen worden uitgevoerd door daarvoor opgeleid personeel.
- Vacuümregelaars moeten binnen de fabrieksspecificaties blijven.
- Fittingen moeten voorwaardelijk MRI-veilig blijven als ze zijn gerepareerd of vervangen.
- De richtlijnen van de MRI-fabrikant hebben voorrang boven deze informatie
- Raadpleeg de MRI-fabrikant omtrent gebruik met een open MRI.

BEPERKTE GARANTIE EN BEPERKING VAN AANSPRAKELIJKHEID

Precision Medical Inc. garandeert dat de medische vacuümregelaar (het Product) vrij is van materiaal- en constructiefouten gedurende de volgende periode:

Tien (10) jaar vanaf de verzenddatum.

Mocht blijken dat binnen de toepasselijke periode niet aan deze garantie is voldaan, dan zal Precision Medical Inc., na schriftelijke kennisgeving hiervan en na constatering dat de goederen overeenkomstig de instructies van Precision Medical Inc. en de standaardpraktijken van de bedrijfstak zijn opgeslagen, geïnstalleerd, onderhouden en gebruikt, en dat er geen veranderingen, substituties of wijzigingen aan de goederen zijn aangebracht, dit defect op eigen kosten verhelpen door geschikte reparatie of vervanging.

MONDELINGE VERKLARINGEN ZIJN GEEN GARANTIES.

De vertegenwoordiger van Precision Medical Inc. en detailhandelaren zijn niet gemachtigd om mondelinge garanties te geven over de in dit contract beschreven koopwaar, en men mag zich niet beroepen op dergelijke verklaringen; ze maken geen deel uit van het verkoopcontract. Dit geschrift is derhalve de definitieve, volledige en uitsluitende verklaring van de voorwaarden van dit contract.

DEZE GARANTIE IS EXCLUSIEF EN VERVANGT IEDERE GARANTIE VAN VERKOOPBAARHEID, GESCHIKTHEID VOOR EEN BEPAALD DOEL OF ANDERE GARANTIE VAN KWALITEIT, HETZIJ UITDRUKKELIJK OF STILZWIJGEND.

Precision Medical Inc. is onder geen enkele omstandigheid aansprakelijk voor speciale, bijkomende of gevolgschade, met inbegrip van, maar niet beperkt tot winstderving, verloren verkoop, lichamelijk letsel of materiële schade. Correctie van afwijkingen, zoals hierboven voorzien, betekent vervulling van alle aansprakelijkheden van Precision Medical Inc., op basis van contract, nalatigheid, strikt onrechtmatige daad of anderszins. Precision Medical Inc. behoudt zich het recht voor om zonder kennisgeving de vervaardiging van een product te beëindigen of het materiaal, ontwerp of de specificaties ervan te wijzigen.

Precision Medical Inc. behoudt zich het recht voor om zonder nadelige gevolgen schrijf- of tyfouten te corrigeren.